



PROFIL & PERMASALAHAN PROSES USUL KENAIKAN JABATAN AKADEMIK DOSEN

**BAGIAN KEPEGAWAIAN
UNIVERSITAS BRAWIJAYA
2018**

STANDAR PELAYANAN

ALUR PROSEDUR

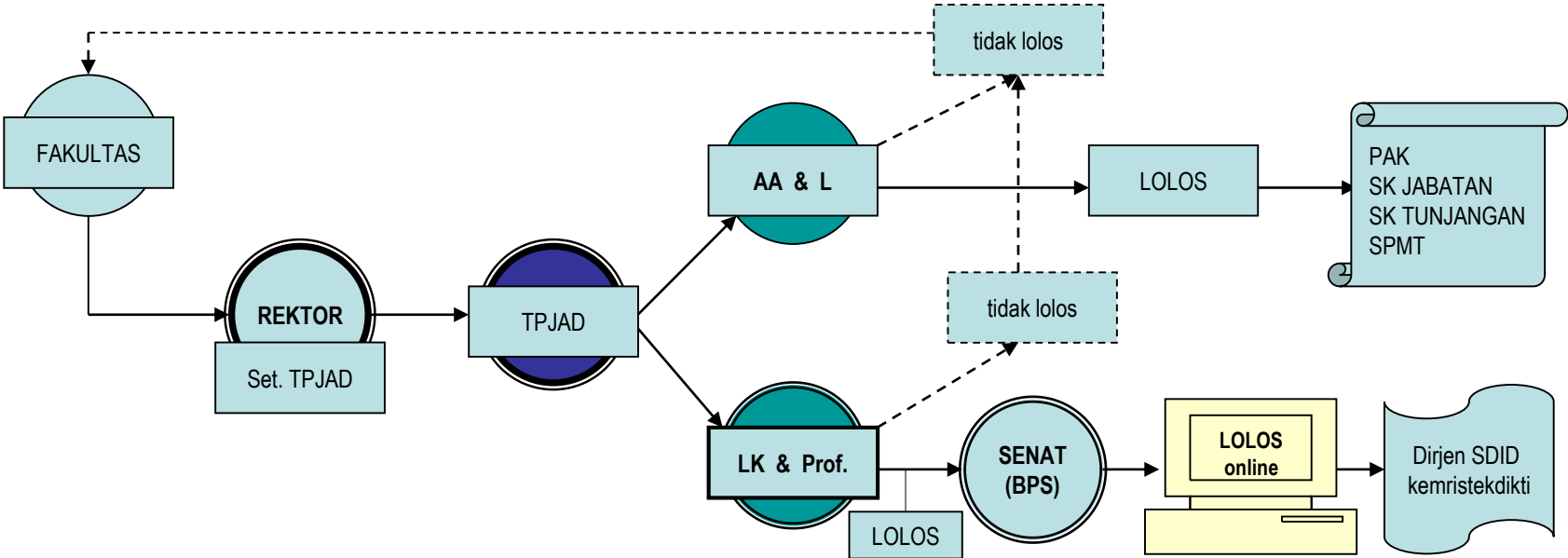

DATA DOSEN BERDASARKAN JABATAN AKADEMIK DOSEN (17 Januari 2018)

No	UNIT KERJA	PNS						GB (Purna)	NON PNS					Total
		GB	LK	L	AA	TP	Jumlah		LK	L	AA	TP	Jumlah	
1	FH	7	25	26	17	5	80	1		5	15	20	100	
2	FEB	21	35	42	21	8	127	1		8	23	31	158	
3	FIA	9	36	34	23	9	111	4	1	16	21	38	149	
4	FP	34	28	37	26	4	129	5	1	5	36	42	171	
5	FPT	17	28	20	9	5	79				9	9	88	
6	FT	10	65	84	41	6	206	2	1	32	39	72	278	
7	FK	10	11	40	58	32	151	2		16	106	122	273	
8	FPIK	10	30	32	10	5	87	1		1	25	26	113	
9	FMIPA	14	59	51	19	4	147	1				0	147	
10	FTP	8	22	25	20	8	83	1	1	17	25	43	126	
11	FISIP	3		10	20	14	47		1	16	88	105	152	
12	FIB	1	6	22	17	5	51			20	45	65	116	
14	FKH		3		2	9	14				21	21	35	
15	FILKOM		6	9	25	5	45			6	46	52	97	
16	FKG		2	2	3	4	11			2	38	40	51	
17	PPS						0				2	2	2	
18	VOK					1	1				23	23	24	
Jumlah		144	356	434	311	124	1369	18	1	4	144	562	711	2080

**DATA DOSEN BERDASARKAN JABATAN AKADEMIK DOSEN
(17 Januari 2018)**

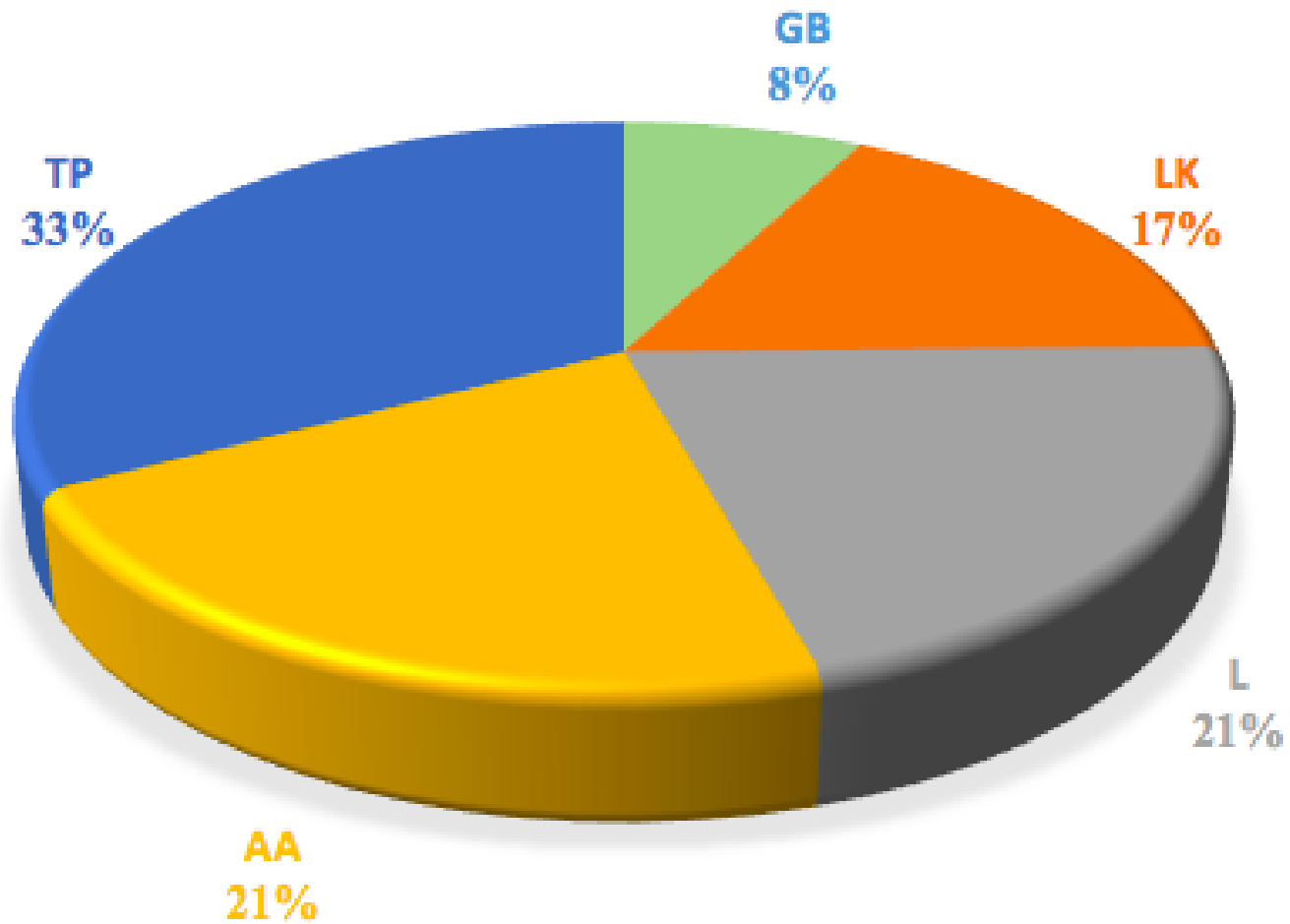

DATA DOSEN BERDASARKAN PENDIDIKAN

(17 Januari 2018)

No	UNIT KERJA	PNS							NON PNS					Total
		S3	S2	Sp2	Sp1	Profesi	S1	Jumlah	S3	S2	Profesi	Sp1	Jumlah	
1	FH	38	42					80	2	18			20	100
2	FEB	79	48					127		31			31	158
3	FIA	60	51					111	2	36			38	149
4	FP	84	45					129	1	41			42	171
5	FPT	48	30				1	79		9			9	88
6	FT	100	106					206	9	63			72	278
7	FK	39	69	17	23	2	1	151	1	79	20	22	122	273
8	FPIK	54	33					87		26			26	113
9	FMIPA	100	47					147					0	147
10	FTP	50	33					83	3	40			43	126
11	FISIP	15	32					47	5	100			105	152
12	FIB	14	36				1	51	1	64			65	116
14	FKH	3	10			1		14		14	7		21	35
15	FILKOM	5	39				1	45	4	48			52	97
16	FKG	1	5		5			11		10	8	22	40	51
17	PPS							0	2				2	2
18	VOK	1						1		23			23	24
Jumlah		691	626	17	28	3	4	1369	30	602	35	44	711	2080

DATA DOSEN BERDASARKAN PENDIDIKAN

(17 Januari 2018)

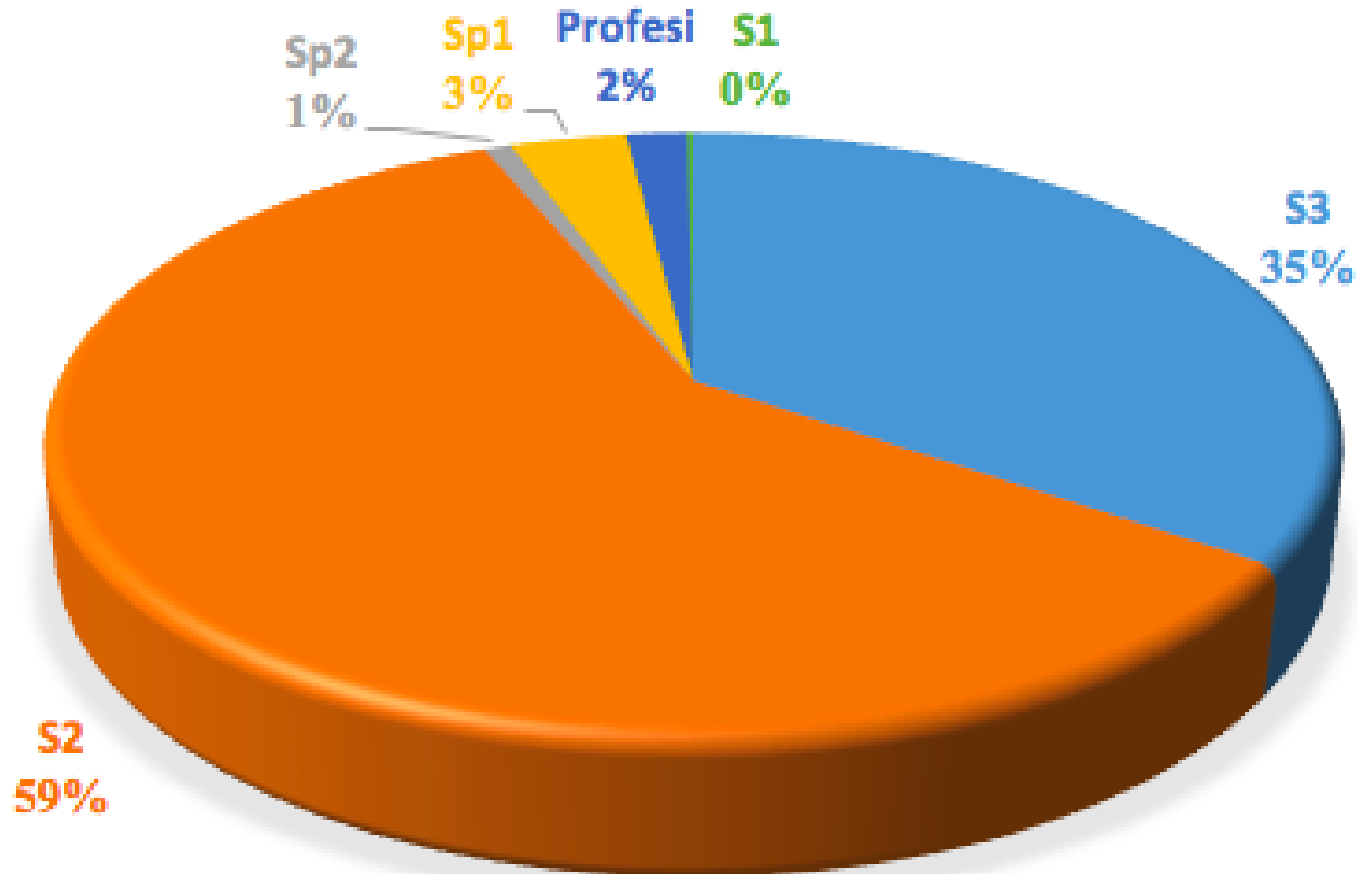

PROFIL
HASIL PENILAIAN TIM ANGKA KREDIT DOSEN PNS
PERIODE 1 JANUARI 2017 s.d. 31 DESEMBER 2017

HASIL	AA	L	LK	PROF	JML
USUL	32	50	25	18	125
DISETUJUI	27	33	16	14	90
<i>DITOLAK *)</i>	5	17	9	4	35

Dari usulan kenaikan jabatan akademik dosen sebanyak 125 usulan,
- **DISETUJUI** untuk diproses lebih lanjut sebanyak **90 Usulan** atau **(72%)**, dan
- **DITOLAK** dengan berbagai masalah sebanyak **35 Usulan** atau **(28%)**.
Jadi masih **CUKUP TINGGI** permasalahan yang terjadi.

PROFIL
HASIL PENILAIAN TIM ANGKA KREDIT DOSEN NON PNS
PERIODE 1 JANUARI 2017 s.d. 31 DESEMBER 2017

HASIL	AA	L	LK	PROF	JML
USUL	110	1	0	0	111
DISETUJUI	102	1	0	0	103
<i>DITOLAK *)</i>	8	0	0	0	8

Dari usulan kenaikan jabatan akademik dosen sebanyak 111 usulan,
- **DISETUJUI** untuk diproses lebih lanjut sebanyak **103 Usulan** atau **(92,79%)**, dan
- **DITOLAK** dengan berbagai masalah sebanyak **8 Usulan** atau **(7,21%)**.

SEDANG PROSES

FAK	PNS				NON PNS
	AA	L	LK		AA
			UB	DIKTI	
FH		1	1	1	
FEB		1			
FIA	1	3	1	1	1
FP		1		2	3
FPT					
FT		2		3	5
FK	2	1		1	6
FPIK					
FMIPA					
FTP		2			3
FISIP	3	3		1	2
FIB				1	
FKH	1				3
VOK					
FILKOM	1	1			5
FKG	2			1	
TOTAL	10	15	2	11	28

PROFIL
DOSEN DENGAN JABATAN AKADEMIK PROFESOR
PERIODE 1 JANUARI 2017 s.d. 31 DESEMBER 2017

No	UNIT KERJA	PROFESOR		PENSIUN TAHUN 2018	DALAM PROSES *)	
		PNS	P3K		RISTEKDIKTI	UB
1	FH	7	1	-	-	-
2	FEB	21	1	1	-	-
3	FIA	9	4	-	-	1
4	FP	34	5	3	1	1
5	FPT	17	-	1	-	-
6	FT	10	2	-	1	-
7	FK	10	2	2	-	2
8	FPIK	10	1	-	1	-
9	FMIPA	14	1	-	-	5
10	FTP	8	1	-	-	4
11	FISIP	3	-	1	-	-
12	FIB	1	-	1	-	-
	JUMLAH	144	18	9	3	13

***) SEDANG DALAM PROSES :**

KEMENRISTEKDIK :

1. Terdapat 1 usulan yang masih dalam proses penilaian di TPJAD Pusat / Kemristekdikti;
2. Terdapat 2 usulan telah dinilai oleh TPJA Pusat dengan hasil penilaian :
 - a) Harus dilengkapi dengan hasil TES SIMILARITY;
 - b) Dibutuhkan **KLARIFIKASI BIDANG ILMU** dan **KLARIFIKASI SELF PLAGIARISM / AUTO PLAGIASI**.

UNIVERSITAS BRAWIJAYA :

Usulan kenaikan jabatan akademik ke Profesor / Guru Besar yang diterima di Bagian Kepegawaian UB sebanyak 13 Orang, dan telah dilakukan pemeriksaan awal dengan hasil, sbb. :

1. Terdapat 1 usulan yang tidak dapat diproses lebih lanjut ke TPJAD UB, karena tidak memenuhi **SYARAT UTAMA**, berupa Hasil Penelitian yang dipublikasikan di **JURNAL INTERNASIONAL BEREPUTASI** sebagai Penulis Pertama;
2. Terdapat 12 usulan, dalam proses penilaian TPJA UB, dengan hasil :
 - a) Telah disetujui oleh TPJAD UB, sebanyak 10 usulan dan sedang dalam proses Perbaikan;
 - b) Terdapat 1 usulan yang **DITOLAK**, karena angka kredit Bidang Penelitian masih kurang dari kebutuhan minimal, dan harus menambah angka kredit berupa Hasil Penelitian sebagai Penulis Pertama yang dipublikasikan di Jurnal Internasional / Jurnal Nasional Terakreditasi;
 - c) Tidak dapat dinilai lebih lanjut oleh TPJAD UB, karena Lembar Penilaian Sejawat Sebidang atau peer review dari Luar UB tidak memberikan nilai dan komentar sebagaimana mestinya.

KENDALA / PERMASALAHAN TINGKAT FAKULTAS

➤ Dosen

- Kurang memahami peraturan tentang angka kredit (Permenpan dan RB nomor 17 tahun 2013 sebagaimana telah diubah dengan nomor 46 tahun 2013)
- Kurang memahami “syarat administrasi” yang dibutuhkan dalam angka kredit
- Kelengkapan data dukung sering tidak ada (misal: data dukung penilaian ijazah berupa SK tubel, SK pembebasan dan SK pengaktifan; data dukung karya ilmiah berupa penilaian *peer review* tidak diisi dengan nilai lengkap yaitu nilai dan komentar, dll)
- Banyak yang memenuhi AK kumulatif tetapi tidak mempunyai syarat utama berupa jurnal sebagai penulis pertama
- Tidak menyerahkan data dukung dan meminta staf administrasi yang mencarinya (misal: SK mengajar, dll)
- Masih banyak ditemukan artikel yang tidak dapat ditelusuri secara *online* atau dapat ditelusuri secara *online* tetapi hanya *abstractnya* saja, *fulltex/artikel* lengkapnya tidak ada
- Seringkali belum memiliki P2KP dan dibuat ketika diperlukan/diminta, bahkan SKP dosen sering dikerjakan oleh tenaga administrasi.
- **Banyak yang belum mengurus pengangkatan pertama dalam jabatan akademik dosen (Asisten Ahli) sudah berangkat studi lanjut**

JUMLAH DOSEN SEDANG TUGAS BELAJAR

FAK	PNS				TOTAL	NON PNS				TOTAL
	TP	AA	L	LK		TP	AA	L	LK	
FH	0	7	5	1	13	0	0	0	0	0
FEB	1	7	8	1	17	3	2	0	0	5
FIA	0	10	11	5	26	1	1	0	0	2
FP	0	8	4	0	12	1	3	0	0	4
FPT	0	5	11	5	21	0	0	0	0	0
FT	0	8	8	5	21	7	3	0	0	10
FK	11	21	10	1	43	23	1	0	0	24
FPIK	0	3	2	2	7	0	0	0	0	0
FMIPA	0	3	3	4	10	0	0	0	0	0
FTP	2	5	8	2	17	3	0	0	0	3
FISIP	3	2	1	0	6	3	0	0	0	3
FIB	0	8	2	0	10	2	2	0	0	4
FKH	1	1	0	0	2	2	0	0	0	2
VOK	0	0	0	0	0	0	0	0	0	0
FILKOM	0	1	2	0	3	3	1	0	0	4
FKG	0	2	0	0	2	2	0	0	0	2
T O T A L	18	91	75	26	210	50	13	0	0	63

KENDALA / PERMASALAHAN TINGKAT FAKULTAS

➤ Tenaga Administrasi

- Kurangnya jumlah tenaga SDM yang menangani angka kredit di tingkat fakultas
- Dosen menyerahkan sepenuhnya ke tenaga administrasi berkas-berkas yang masih mentah, sehingga tenaga administrasi harus memilah-milah terlebih dahulu.
- Dokumen yang diserahkan masih dalam bentuk *hardcopy*, sedangkan untuk LK dan GB memerlukan waktu yang lebih panjang karena harus mengubah data dukung dan bukti kegiatan dalam bentuk *softcopy* (untuk buku monograf/referensi tidak diperkenankan untuk mengunggah versi *e-book*, akan tetapi *softcopy* buku versi cetak, sehingga tenaga administrasi harus *scan* setiap halaman buku)

KENDALA / PERMASALAHAN TINGKAT UNIVERSITAS

- Masih banyaknya kesalahan pada usulan kenaikan jabatan akademik dosen dari fakultas (misal: kelengkapan data dukung tidak ada, penulisan/pengisian form daftar usul belum sesuai dengan urutan dan pedoman, dll)
- Untuk proses LK dan GB memerlukan waktu yang lebih panjang karena harus mengunggah data dukung dan bukti kegiatan dalam bentuk *softcopy* dan dokumen usulan lainnya.
- Selain itu juga harus melalui rapat senat universitas (BPS), dimana alur senat (BPS) sebagai berikut: **kepegawaian ---> senat ---> fakultas (isi borang penilaian dari: teman sejawat dan atasan langsung, klarifikasi bidang ilmu) ---> senat ---> kepegawaian (BA untuk diupload ke kemenristek)**
- Penelusuran karya ilmiah belum dilakukan ditingkat fakultas sehingga masih dilakukan sepenuhnya di tingkat universitas.

KENDALA / PERMASALAHAN TINGKAT UNIVERSITAS

- Dalam melakukan penulusuran karya ilmiah *online* seringkali memerlukan beberapa kali penulusuran karena tidak semua karya ilmiah bisa langsung dibuka.
- Usulan yang masuk seringkali tidak memperhitungkan kebutuhan AK, walaupun AK kurang tetap diusulkan (agar ditolak di tingkat Universitas), selain itu juga kelebihan AK terlalu banyak (tidak memperhatikan batasan maksimal setiap jenis kegiatan, misal: mengajar maksimal 12 sks, banyak diusulkan lebih dari 12 sks)
- Kurangnya tenaga administrasi yang menangani angka kredit di tingkat universitas.

KENDALA / PERMASALAHAN TINGKAT KEMENRISTEKDIKTI

- Pada usulan kenaikan jabatan akademik yang telah dikirim ke Kemenristekdikti pada awal tahun 2015 yang masih menggunakan sistem manual, oleh Kemenristekdikti dimasukkan ke sistem online dan telah selesai Keputusan Kenaikan Jabatan Akademiknya. Akan tetapi muncul masalah pada saat usul kenaikan jabatan akademik berikutnya bagi Dosen-dosen yang sama, bahwa file yang bersangkutan tidak dapat dibuka.

(perlu klarifikasi ke Operator Kemenristekdikti, yang memerlukan waktu dan tidak dapat memproses lebih lanjut)

- Pada saat usulan kenaikan jabatan akademik URL Jurnal dan data-data lainnya telah diperiksa ulang dan bisa dibuka, akan tetapi pada saat Penilaian oleh TPJAD Pusat (Kemenristekdikti) ada beberapa URL yang tidak dapat dibuka sehingga tidak bisa dilakukan penilaian.

(setelah kami periksa ulang ternyata URL bisa kami buka seperti biasa, perlu klarifikasi kembali ke Kemenristekdikti, dan memerlukan waktu)

- NIDN tidak dapat ditelusuri oleh website www.pak.dikti.go.id, karena masih belum disinkronisasi antara PD DIKTI dan PAK DIKTI, sehingga File yang bersangkutan tidak dapat dibuka yang berakibat pada tidak dapat dilakukan penginputan ajuan angka kredit online.

(sinkronisasi antara PD DIKTI dan PAK DIKTI merupakan tugas dari Operator Kemenristekdikti, sehingga perlu klarifikasi kembali ke Kemenristekdikti, dan memerlukan waktu).

***) MASALAH PENOLAKAN TERJADI KARENA :**

1. Fotmat DUPAK, tidak sesuai dengan pedoman;
2. DUPAK, belum ditandatangani oleh Atasan Langsung dan Pj. Pengusul;
3. Surat Pernyataan ..., belum ditandatangani oleh Atasan Langsung Ybs.
4. Kenaikan Jabatan, tidak ada kegiatan Membimbing Tugas Akhir (Skripsi);
5. Angka Kredit Bidang Penelitian, kurang dari kebutuhan minimal, sesuai tingkat kenaikan jabatan;
6. Tidak terpenuhi SYARAT UTAMA Bidang Penelitian berupa Publikasi Ilmiah sebagai PENULIS PERTAMA, sesuai tingkat kenaikan jabatan;
7. A.K. Kumulatif, kurang dari kebutuhan minimal, sesuai tingkat kenaikan jabatan;
8. Isi SP Keabsahan Karya Ilmiah, tidak sesuai dengan Isi SP Melaksanakan Penelitian;
9. Jurnal Internasional, tidak dilampiri Bukti Indek Database Internasional (SCOPUS)
10. Jurnal Nasional Terakreditasi, tidak dilampiri Bukti Akreditasi Kemenristekdikti;
11. REVIEWER, tidak memberi nilai dan komentar pada Lembar Penilaian Sejawat Sebidang atau *peer review*.

KESALAHAN UMUM YANG SERING TERJADI

1. Surat Usul dari Dekan, tidak mencantumkan usul kenaikan jabatan dari jabatan menjadi jabatan
2. Format DUPAK dan Surat Pernyataan, yang berbeda-beda pada setiap usulan kenaikan jabatan akademik dosen;
3. Pengisian Format DUPAK dan Surat Pernyataan, yang tidak sesuai dengan unsur kegiatannya (tidak berurutan);
4. Unsur kegiatan, tidak terdapat pada Pedoman A.K.
5. Format Berita Acara Persetujuan Senat Fakultas dan Daftar Hadir, yang berbeda-beda pada setiap usulan kenaikan jabatan akademik dosen;

TUGAS POKOK JABATAN AKADEMIK DOSEN

(PERMENPAN&RB NOMOR 17 TAHUN 2013 PASAL 4)

1. Melaksanakan Pendidikan dan Pengajaran;
2. Melaksanakan Penelitian;
3. Melaksanakan Pengabdian Kepada Masyarakat.

Berdasarkan PEDOMAN PENILAIAN ANGKA KREDIT TAHUN 2015, yang dimaksud dengan :

- *Melaksanakan Pendidikan dan Pengajaran adalah melaksanakan kegiatan Pendidikan dan Pengajaran atau Mengajar serta Bimbingan Tugas Akhir pada Program Sarjana (S1) atau SKRIPSI, pada halaman 11 dan 12;*
- 2. *Melaksanakan Penelitian adalah melaksanakan kegiatan Penelitian berupa Publikasi Ilmiah dalam Jurnal Ilmiah sesuai dengan tingkat Jabatan Akademik Dosen yang bersangkutan, pada halaman 18;*
- 3. *Setiap usul kenaikan jabatan akademik dosen harus menyertakan paling rendah 0,50 angka kredit dari kegiatan Pengabdian Kepada Masyarakat, pada halaman 31.*

**SYARAT UTAMA BIDANG PENELITIAN
UNTUK KENAIKAN JABATAN AKADEMIK DOSEN
(PERMENDIKBUD NOMOR 92 TAHUN 2014)**

Kenaikan Jabatan Akademik Dosen selain WAJIB memenuhi Angka Kredit Kumulatif Jabatan Akademik / pangkat tertentu, Dosen juga WAJIB memenuhi SYARAT UTAMA angka kredit BIDANG PENELITIAN, berupa publikasi Ilmiah, dalam bentuk :

1. ASISTEN AHLI, Pasal 6, Ayat (2)

memiliki karya ilmiah yang dipublikasikan di **JURNAL NASIONAL ber ISSN, sebagai PENULIS PERTAMA;**

2. LEKTOR, Pasal 6, Ayat (3) dan Pasal 8

memiliki karya ilmiah yang dipublikasikan di **JURNAL NASIONAL ber ISSN, sebagai PENULIS PERTAMA;**

3. LEKTOR KEPALA, *Pasal 9*

- a. memiliki karya ilmiah yang dipublikasikan di **JURNAL NASIONAL TERAKREDITASI / INTERNASIONAL** sebagai **PENULIS PERTAMA**, bagi yang berijazah **DOKTOR (S3)**;
- b. Memiliki karya ilmiah yang dipublikasikan di **JURNAL INTERNASIONAL / JURNAL INTERNASIONAL BEREPUTASI** sebagai **Penulis Pertama**, bagi yang berijazah **MAGISTER (S2)**.

4. PROFESOR, *Pasal 10*

memiliki karya ilmiah yang dipublikasikan di **JURNAL INTERNASIONAL BEREPUTASI** sebagai **PENULIS PERTAMA**, dan berijazah **DOKTOR (S3)**;

DISTRIBUSI NILAI KARYA ILMIAH

No	KEDUDUKAN	PENJELASAN	DISTRIBUSI NILAI
1	Penulis Mandiri	adalah Dosen yang namanya dicantumkan Sendiri / Tunggal	100% dari Nilai Kegiatan
2	Penulis Pertama	adalah Dosen yang namanya dicantumkan pertama pada urutan nama-nama penulis	60% dari Nilai Kegiatan
3	Penulis Pembantu	adalah Dosen yang namanya dicantumkan kedua dan seterusnya pada urutan nama-nama penulis	40% dari Nilai Kegiatan dibagi jumlah penulis pembantu
4	<i>Penulis Utama</i>	<i>adalah Dosen yang namanya dicantumkan pertama pada urutan nama-nama penulis, dan juga sebagai Korespondensi</i>	<i>60% dari Nilai Kegiatan</i>
5	<i>Penulis Korespondensi</i>	<i>adalah Dosen yang namanya dicantumkan kedua dan seterusnya pada urutan nama-nama penulis, dan juga sebagai Korespondensi</i>	<i>60% dari Nilai Kegiatan dibagi 2 (penulis Pertama & Penulis Korespondensi)</i>

JURNAL INTERNASIONAL

1. Karya ilmiah ditulis dengan memenuhi kaidah dan etika keilmuan.
2. Memiliki ISSN dan memiliki terbitan versi *online*.
3. Ditulis dengan menggunakan bahasa resmi PBB (Arab, Inggris, Perancis, Rusia, Spanyol, dan Tiongkok).
4. **Editorial Board adalah pakar dibidangnya paling sedikit berasal dari 4 Negara.**
5. Artikel ilmiah yang diterbitkan dalam 1 nomor terbitan paling sedikit penulisnya berasal dari 2 Negara.
6. Indikator Jurnal Internasional :
 - a. Diterbitkan oleh asosiasi profesi ternama di dunia / Perguruan Tinggi atau Penerbit kredibel.
 - b. Terindeks oleh pemeringkat Internasional (SJR) atau basis data internasional yang ternama, contoh Index Copernicus International (ICI).
 - c. Alamat jurnal dapat ditelusuri Daring.
 - d. Editor Board dari Jurnal dapat ditelusuri Daring dan tidak ada perbedaan antara editor yang tercantum di edisi cetak dan edisi Daring.
 - e. Proses *review* dilakukan dengan baik dan benar.
 - f. Jumlah artikel setiap penerbitan adalah wajar dan format tampilan setiap terbitan tidak berubah-ubah, dan
 - g. Tidak pernah ditemukan sebagai jurnal yang tidak bereputasi atau jurnal meragukan oleh Dirjen SDID.

7. Jurnal yang memenuhi kriteria pada butir 1 sampai butir 6 di atas, namun mempunyai *Impact factor 0* atau *not available* dari *ISI Web of Science (Thomson Reuter)* atau jurnal terindeks di *SCImago Journal and Country Rank* dengan Q4 atau terindeks di *MAS*, digolongkan sebagai Jurnal Internasional.
8. Jurnal Ilmiah Nasional Terakreditasi B dari Kemristekdikti yang diterbitkan dalam salah satu bahasa PBB (Arab, Inggris, Perancis, Rusia, Spanyol, dan Tiongkok), terindeks di DOAJ dengan indikator *green thick* disetarakan sebagai Jurnal Internasional.
9. Karya ilmiah pada Prosiding Internasional yang terindeks basis data Internasional (*Web of Science, Scopus*), dinilai sama dengan Jurnal Internasional dengan kriteria :
 - a. Diselenggarakan oleh Asosiasi Profesi, atau Perguruan Tinggi, atau Lembaga Ilmiah bereputasi.
 - b. Steering Commite terdiri dari para pakar yang berasal dari berbagai negara.
 - c. Ditulis dalam bahasa resmi PBB (Arab, Inggris, Perancis, Rusia, Spanyol, dan Tiongkok).
 - d. Editor berasal dari berbagai negara sesuai dengan bidang ilmunya.
 - e. Penulis paling sedikit berasal dari 4 Negara, dan
 - f. Memiliki ISBN.

***) JURNAL INTERNASIONAL BEREPUTASI**

Memenuhi kriteria Jurnal Internasional, dengan indikator :

1. Diterbitkan oleh Asosiasi Profesi ternama di dunia atau Perguruan Tinggi atau Penerbit kredibel.
2. Terindek oleh pemeringkat Internasional yang diakui oleh Kemenristekdikti (contoh: *Web of Science / Scopus*) serta mempunyai impact factor lebih dari 0 dari *ISI Web of Science (Thomson Reuters)* atau mempunyai faktor dampak (SJR) dari *SCImago Journal and Country Rank*, paling rendah Q3.
3. Alamat jurnal dapat ditelusuri Daring.
4. Editor Board dari jurnal dapat ditelusuri Daring dan tidak ada perbedaan antara editor yang tercantum di edisi cetak dan edisi Daring.
5. Proses review dilakukan dengan baik dan benar.
6. Jumlah artikel setiap penerbitan adalah wajar dan format tampilan setiap terbitan tidak berubah-ubah.
7. Tidak pernah diketemukan sebagai jurnal yang tidak bereputasi atau jurnal meragukan oleh Dirjen SDID.
8. ***Jurnal Ilmiah Nasional Terakreditasi A dari Kemristekdikti yang diterbitkan dalam salah satu bahasa PBB (Arab, Inggris, Perancis, Rusia, Spanyol, dan Tiongkok), terindeks di DOAJ dengan indikator green thick ✓, disetarakan sebagai Jurnal Internasional Bereputasi.***

Catatan :

JURNAL ILMIAH,

Jurnal Ilmiah yang ditulis dalam bahasa resmi PBB (Arab, Inggris, Perancis, Rusia, Spanyol, dan Tiongkok), namun tidak memenuhi kriteria sebagai Jurnal Internasional, *dinilai sama dengan Jurnal Ilmiah Nasional* (masuk kelompok Jurnal Ilmiah Nasional Tidak terakreditasi)

PROSIDING,

Prosiding yang ditulis dalam bahasa resmi PBB (Arab, Inggris, Perancis, Rusia, Spanyol, dan Tiongkok), namun tidak memenuhi kriteria sebagai Prosiding Internasional, *dinilai sama dengan Prosiding Nasional* (masuk kelompok Prosiding Nasional)

JURNAL ILMIAH NASIONAL / PROSIDING NASIONAL,

Jurnal Ilmiah Nasional / Prosiding Nasional, nilai angka kredit untuk kenaikan jabatan, **paling tinggi** sebesar **25%** dari angka kredit unsur Penelitian yang diperlukan untuk pengusulan ke Lektor Kepala dan Profesor/ Guru Besar.

Koran / Majalah Populer / Umum,

Hasil Penelitian atau Hasil Pemikiran yang di publikasikan di Koran/ Majalah Populer/ Umum, paling tinggi sebesar 5% dari angka kredit Unsur Penelitian yang diperlukan untuk pengusulan kenaikan jabatan akademik.

Hasil Penelitian Tidak Dipublikasikan,

Hasil Penelitian atau Hasil Pemikiran yang tidak dipublikasikan (tersimpan di perpustakaan Perguruan Tinggi), paling tinggi 5% dari angka kredit Unsur Penelitian yang diperlukan untuk pengusulan kenaikan jabatan akademik.

Kecuali untuk kenaikan jabatan akademik dosen menjadi **Lektor Kepala dan Profesor / Guru Besar**, tidak disarankan menilaikan kegiatan ini.

INDIKATOR :

JURNAL ILMIAH INTERNASIONAL BEREPUTASI,

adalah jurnal ilmiah internasional terdaftar pada
SCIMAGOJOURNAL RANK (SJR) dengan

QUARTILES (Q) 1, 2, 3, atau 4

sebagaimana contoh berikut

Asian Journal of Crop Science

Country Pakistan
Subject Area and Category Agricultural and Biological Sciences
 Agronomy and Crop Science
 Soil Science
Publisher ANSINET
Publication type Journals
ISSN 19947879
Coverage 2009-ongoing
Scope Asian Journal of Crop Science is high quality scientific journal publishes the original research on Tropical Crop Science that can be readily accessed by researchers and development leaders in Asia and rest of the world. The scope of the journal include: crop agronomy, production, genetics and breeding, germplasm, crop protection, soil sciences, postharvest systems and utilization, agroforestry, crop-animal interactions, environmental and technical information. Asian Journal of Crop Science is an online journal. The journal is available for all.

10

H Index

Quartiles

Agronomy and Crop Science	2015	Q3
Agronomy and Crop Science	2016	Q3
Soil Science	2010	Q4
Soil Science	2011	Q3
Soil Science	2012	Q2
Soil Science	2013	Q3
Soil Science	2014	Q4
Soil Science	2015	Q4
Soil Science	2016	Q3

SJR

Year	SJR
2010	0.139
2011	0.389
2012	0.625
2013	0.341
2014	0.216
2015	0.206
2016	0.236

Contoh Format :

Penilaian Sejawat Sebidang *peer review*

**LEMBAR HASIL
PENILAIAN SEJAWAT SEBIDANG ATAU PEER REVIEW
KARYA ILMIAH : JURNAL ILMIAH**

Judul Artikel Ilmiah :

Penulis Artikel Ilmiah :

Identitas Jurnal Ilmiah : a. Nama jurnal :

b. Nomor/ Volume/ Halaman :

c. Edisi (bulan / tahun) :

d. Penerbit :

e. Jumlah Halaman :

Kategori Publikasi Jurnal Ilmiah : Jurnal Ilmiah Internasional Bereputasi
 (beri ✓ pada katagori yang tepat!!) Jurnal Ilmiah Internasional
 Jurnal Ilmiah Nasional Terakreditasi
 Jurnal Ilmiah Nasional Tidak Terakreditasi
 Jurnal Ilmiah Nasional Terindeks DOAJ dll.

I. Hasil Penilaian Validasi :

No	ASPEK	URAIAN / KOMENTAR PENILAIAN
1	Indikasi Plagiasi	
2	Linearitas	

II. Hasil Penilaian Peer Review :

No	Komponen Yang dinilai		Nilai Maksimal Jurnal Ilmiah (isikan di kolom yang sesuai)					Nilai Akhir Yang Diperoleh
			Internasional Bereputasi	Internasional	Nasional Terakreditasi	Nasional Tidak Terakreditasi	Nasional Terindeks DOAJ dll.	
1	Kelengkapan dan Kesesuaian unsur isi Jurnal	(10%)						
2	Ruang lingkup dan kedalaman pembahasan	(30%)						
3	Kecukupan dan kemutakhiran data/ informasi dan metodologi	(30%)						
4	Kelengkapan unsur dan kualitas penerbitan	(30%)						
	TOTAL	(100%)						
	Kontribusi Pengusul (Penulis Pertama / Anggota)							
KOMENTAR / ULASAN PEER REVIEW *) :								
1	Kelengkapan dan Kesesuaian unsur isi Jurnal							
2	Ruang lingkup dan kedalaman pembahasan							
3	Kecukupan dan kemutakhiran data/ informasi dan metodologi							
4	Kelengkapan unsur dan kualitas penerbitan							

.....
 Penilai : 1 / 2 **)
 Tanda tangan :
 Nama :
 NIP :
 Unit Kerja :
 Bidang Ilmu :
 Jabatan/Pangkat :

*) harus ada komentar / ulasan dari peer review.

**) coret yang tidak perlu.

Terima kasih.

Sartono 2018